

第10回 戸田市少年サッカー連盟招待 5年生大会



大会日程

第一日 2023年10月29日(日)

第二日 2023年11月03日(祝)

予備日 2023年11月04日(土)

主催 戸田市少年サッカー連盟



第10回 戸田市少年サッカー連盟招待5年生大会 開催要項

1. 主旨 大会を通じて選手及び指導者相互の交流を図るとともに親睦を深め選手の健全育成及び技術の向上を目指す。
2. 対象 広くサッカーを愛し理解する仲間で、小学校5年生以下で構成されたチームであること
3. 主催 戸田市少年サッカー連盟
4. 期日 第1日 2023年10月29日(日) 第2日 2023年11月3日(祝) 予備日 2023年11月4日(土)
5. 会場 彩湖・道満グリーンパーク陸上競技場サッカー場A(芝2面)サッカー場B(クレ-2面)
6. 競技方法 本大会は、第1日(予選リーグ)と、第2日(順位トーナメント)の2日間大会とする。
第1日:予選リーグにてブロック順位決定戦
(1)予選リーグ :4チーム(4ブロック)での予選リーグを行う。
第2日:第1日の結果による1・2位、3・4位の各8チームによる順位トーナメントを行う。

◆雨天等で開催が中止等となる場合は以下のとおりとする。
① 第1日目が雨天等で開催できない場合は、第2日目に予選リーグを行い予備日に決勝・順位トーナメント戦を行う
② 第1日目開催後、第2日目が雨天等で開催できない場合、予備日に決勝・順位トーナメント戦を行う
③ 第1日、第2日とも雨天等で開催できない場合、予備日に予選リーグを行い各ブロックの一位を表彰する
④ 開催予定日すべてが雨天等で開催できない場合、本年度の大会は中止とする。
7. 勝敗決定 ① 予選リーグ
勝ち点方式(勝3、分1、負0)とし、勝ち点が同一の場合は以下の順によりリーグ順位を決定する。
※①得失点差、②総得点、③総失点、④当該チーム間の勝敗
なお、①~④がすべて同一の場合は、当該チームによるPK戦(3名)により順位を決定する。
② 決勝・順位トーナメント決定戦
規定時間内に勝敗が決しない場合は、PK戦(3名)により勝敗を決定する。
8. 表彰 ①チーム表彰
◆1・2位トーナメント 優勝:優勝トロフィー・準優勝:トロフィー・第3位:トロフィー
◆3・4位トーナメント 優勝:優勝トロフィー・準優勝:トロフィー・第3位:トロフィー
※6.競技方法③の1日大会となった場合は、各ブロック(予選リーグ)の1位:優勝トロフィー
②個人表彰
最優秀選手賞:優勝チーム1名 優秀選手:参加チーム各1名
9. 開会式 開催しません。試合時間・審判対応にあわせ各会場へお越し頂き、会場本部で受付をお願いします。
10. 閉会式 大会本部前で開催します。
11. 参加費 5,000円/チーム ※第1日受け付け時に本部にてお預かりします。
12. 試合時間 40分ゲーム(20分-5分-20分)とする。
13. 試合人数 8人制とする。
14. 登録選手 小学校5年生以下でスポーツ傷害保険に加入している選手で構成されたチームとする。
本大会へのエントリー選手数の上限は設けない。
15. 選手交代 自由な交代とする。
ただし、GKはアウト・オブ・プレーのタイミングで主審の許可を得て行う。
16. ユニフォーム ユニホームは、GKを含め正副2着用意する。
17. 審判 4審制とし、有資格者が審判服を着用し行う。
18. 試合球 4号検定球とし、本部で準備します。
19. 競技規則 2022/2023年度(財)日本サッカー協会競技規則並びに“8人制ルール”による。
20. 警告・退場 ① 警告:累積2枚で次の1試合に出場できない
② 退場:次の1試合に出場できない
21. その他 ① 雨天等の場合、大会開催判断を朝6時30分に行い、各チーム代表者に連絡します。
② 第一試合開始30分前までに審判員によるユニフォームチェックを行う。
第二試合以降は、前試合のハーフタイム終了後ユニフォームチェックを行う。
③ 審判及び選手は試合開始5分前までに大会本部が指定する場所に集合し用具チェックを行う。
④ 天候等を勘案し、試合の途中に飲水タイムを設ける場合がある。
⑤ グラウンド内の給水にスポーツ飲料の使用を認める。
※「会場/グラウンド使用に際しての注意事項」をご理解願います。
22. 問合せ先 戸田市少年サッカー連盟 事務局長 大坪 080-3013-4481
事務局次長 市村 090-6526-3613
大会事務局 尾崎 090-8647-5269

第10回戸田市少年サッカー連盟招待5年生大会 第1日

会場: 彩湖・道満グリーンパーク陸上競技場サッカー場A(芝)

■Aブロック

	川越福原	戸田南FC	美女木FC	NIIZO	勝	分	負	勝点	得点	失点	失点	順位
川越福原		4-2	16-0	3-2	3	0	0	9	23	4	19	1
戸田南FC	2-4		7-0	4-1	2	0	1	6	13	5	8	2
美女木FC	0-16	0-7		1-6	0	0	3	0	1	29	-28	4
NIIZO	2-3	1-4	6-1		1	0	2	3	9	8	1	3

■Bブロック

	大宮早起き	針ヶ谷	喜沢	FCクラッキ	勝	分	負	勝点	得点	失点	点差	順位
大宮早起き		0-4	6-0	1-2	1	0	2	3	7	6	1	3
針ヶ谷	4-0		9-1	5-1	3	0	0	9	18	2	16	1
喜沢	0-6	1-9		0-5	0	0	3	0	1	20	-19	4
FCクラッキ	2-1	1-5	5-0		2	0	1	6	8	6	2	2

■A面(公園側)

No.	時間	対戦チーム				主審/4審	副審
1	9:00	川越福原	4	[〃]	2 戸田南FC	大宮早起き	針ヶ谷
2	9:55	大宮早起き	0	[〃]	4 針ヶ谷	川越福原	戸田南FC
3	10:50	戸田南FC	7	[〃]	0 美女木FC	針ヶ谷	喜沢
4	11:45	針ヶ谷	9	[〃]	1 喜沢	戸田南FC	美女木FC
5	12:40	美女木FC	0	[〃]	16 川越福原	喜沢	大宮早起き
6	13:35	喜沢	0	[〃]	6 大宮早起き	美女木FC	川越福原

■B面(臨時駐車場側)

No.	時間	対戦チーム				主審/4審	副審
1	9:00	美女木FC	1	[〃]	6 NIIZO	喜沢	FCクラッキ
2	9:55	喜沢	0	[〃]	5 FCクラッキ	美女木FC	NIIZO
3	10:50	NIIZO	2	[〃]	3 川越福原	FCクラッキ	大宮早起き
4	11:45	FCクラッキ	2	[〃]	1 大宮早起き	NIIZO	川越福原
5	12:40	戸田南FC	4	[〃]	1 NIIZO	針ヶ谷	FCクラッキ
6	13:35	針ヶ谷	5	[〃]	1 FCクラッキ	戸田南FC	NIIZO

第10回戸田市少年サッカー連盟招待5年生大会 第1日

会場: 彩湖・道満グリーンパークサッカー場B(クレー)

■Cブロック

	浦和田島	戸田二	戸田FC	FC東85	勝	分	負	勝点	得点	失点	失点	順位
浦和田島	-	1-2	3-0	1-1	1	1	1	4	5	3	2	3
戸田二	2-1	-	2-0	1-1	2	1	0	7	5	2	3	1
戸田FC	0-3	0-2	-	0-2	0	0	3	0	0	7	-7	4
FC東85	1-1	1-1	2-0	-	1	2	0	5	4	2	2	2

■Dブロック

	和光イレブン	光が丘FCドラゴン	戸田一	美谷本	勝	分	負	勝点	得点	失点	点差	順位
和光イレブン	-	0-5	0-5	0-5	0	0	3	0	0	15	-15	
光が丘FCドラゴン	5-0	-	3-0	1-1	2	1	0	7	9	1	8	2
戸田一	5-0	0-3	-	0-7	1	0	2	3	5	10	-5	3
美谷本	5-0	1-1	7-0	-	2	1	0	7	13	1	12	1

■A面(ヤクルト球場側)

No.	時間	対戦チーム				主審/4審	副審
1	9:00	浦和田島	1	[二]	2 戸田二	和光イレブン	光が丘FCドラゴン
2	9:55	和光イレブン	0	[二]	5 光が丘FCドラゴン	浦和田島	戸田二
3	10:50	戸田二	2	[二]	0 戸田FC	光が丘FCドラゴン	戸田一
4	11:45	光が丘FCドラゴン	3	[二]	0 戸田一	戸田二	戸田FC
5	12:40	戸田FC	0	[二]	3 浦和田島	戸田一	和光イレブン
6	13:35	戸田一	5	[二]	0 和光イレブン	戸田FC	浦和田島

■B面(BBQ広場側)

No.	時間	対戦チーム				主審/4審	副審
1	9:00	戸田FC	0	[二]	2 FC東85	戸田一	美谷本
2	9:55	戸田一	0	[二]	7 美谷本	戸田FC	FC東85
3	10:50	FC東85	1	[二]	1 浦和田島	美谷本	和光イレブン
4	11:45	美谷本	0	[二]	5 和光イレブン	FC東85	浦和田島
5	12:40	戸田二	1	[二]	1 FC東85	光が丘FCドラゴン	美谷本
6	13:35	光が丘FCドラゴン	1	[二]	1 美谷本	戸田二	FC東85

第10回戸田市少年サッカー連盟招待5年生大会 第2日 1位・2位トーナメント

会場：彩湖・道満グリーンパーク陸上競技場サッカー場A(芝)

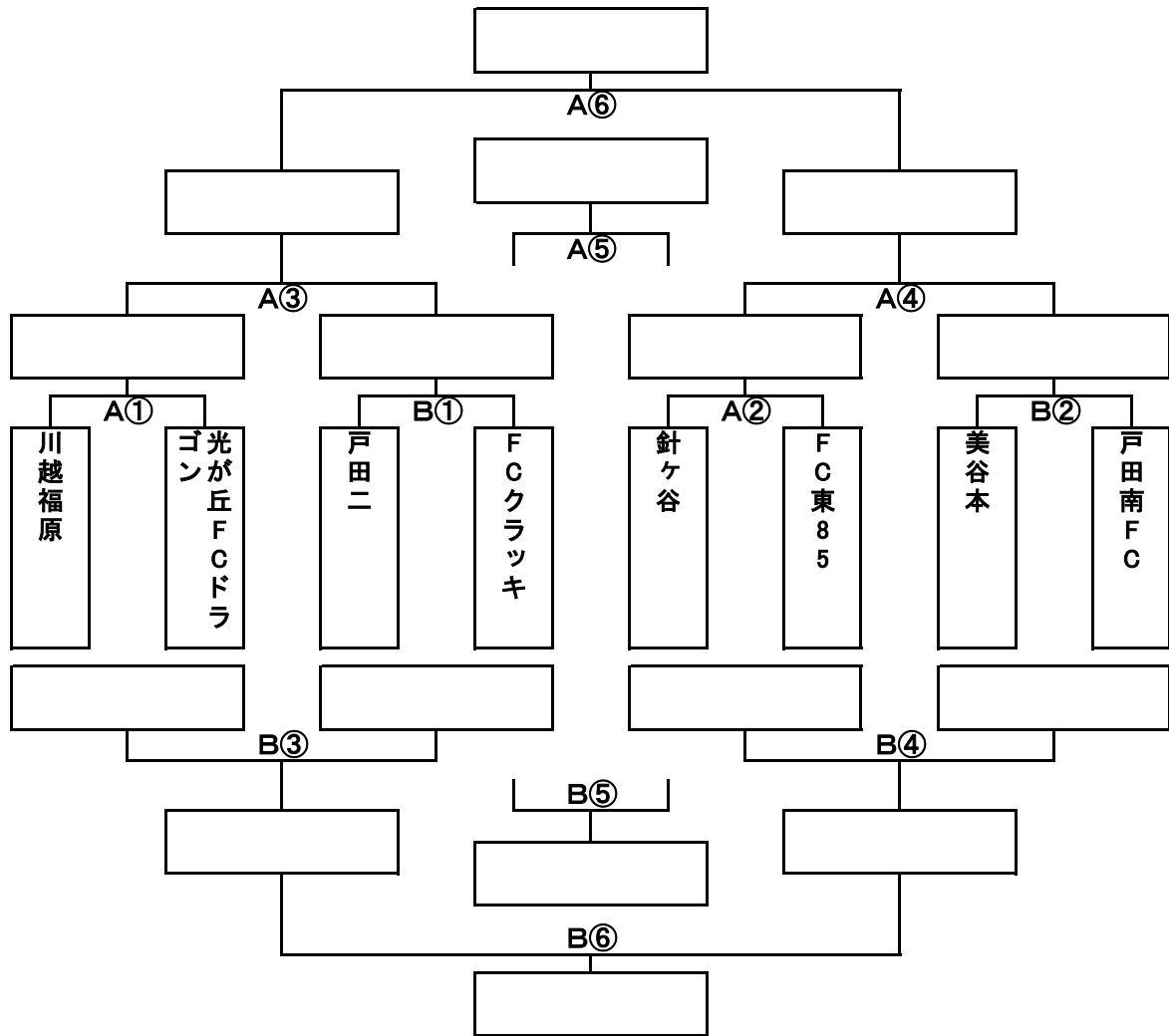

■ A面(公園側)

No.	時間	対戦		主審／4審	副審	
①	9:00	川越福原	[ー]	光が丘FCドラゴン	針ヶ谷	FC東85
②	10:00	針ヶ谷	[ー]	FC東85	川越福原	光が丘FCドラゴン
③	11:00	A①勝者	[ー]	B①勝者	A②敗者	B②敗者
④	12:00	A②勝者	[ー]	B②勝者	A①敗者	B①敗者
⑤	13:30	A③敗者	[ー]	A④敗者	B③勝者	B④勝者
⑥	14:30	A③勝者	[ー]	A④勝者	大会本部	大会本部

■ B面(臨時駐車場側)

No.	時間	対戦		主審／4審	副審	
①	9:00	戸田二	[ー]	FCクラッキ	美谷本	戸田南FC
②	10:00	美谷本	[ー]	戸田南FC	戸田二	FCクラッキ
③	11:00	A①敗者	[ー]	B①敗者	A②勝者	B②勝者
④	12:00	A②敗者	[ー]	B②敗者	A①勝者	B①勝者
⑤	13:30	B③敗者	[ー]	B④敗者	A③勝者	A④勝者
⑥	14:30	B③勝者	[ー]	B④勝者	A③敗者	A④敗者

第10回戸田市少年サッカー連盟招待5年生大会 第2日 3位・4位トーナメント

会場: 彩湖・道満グリーンパークサッカー場B(クレー)

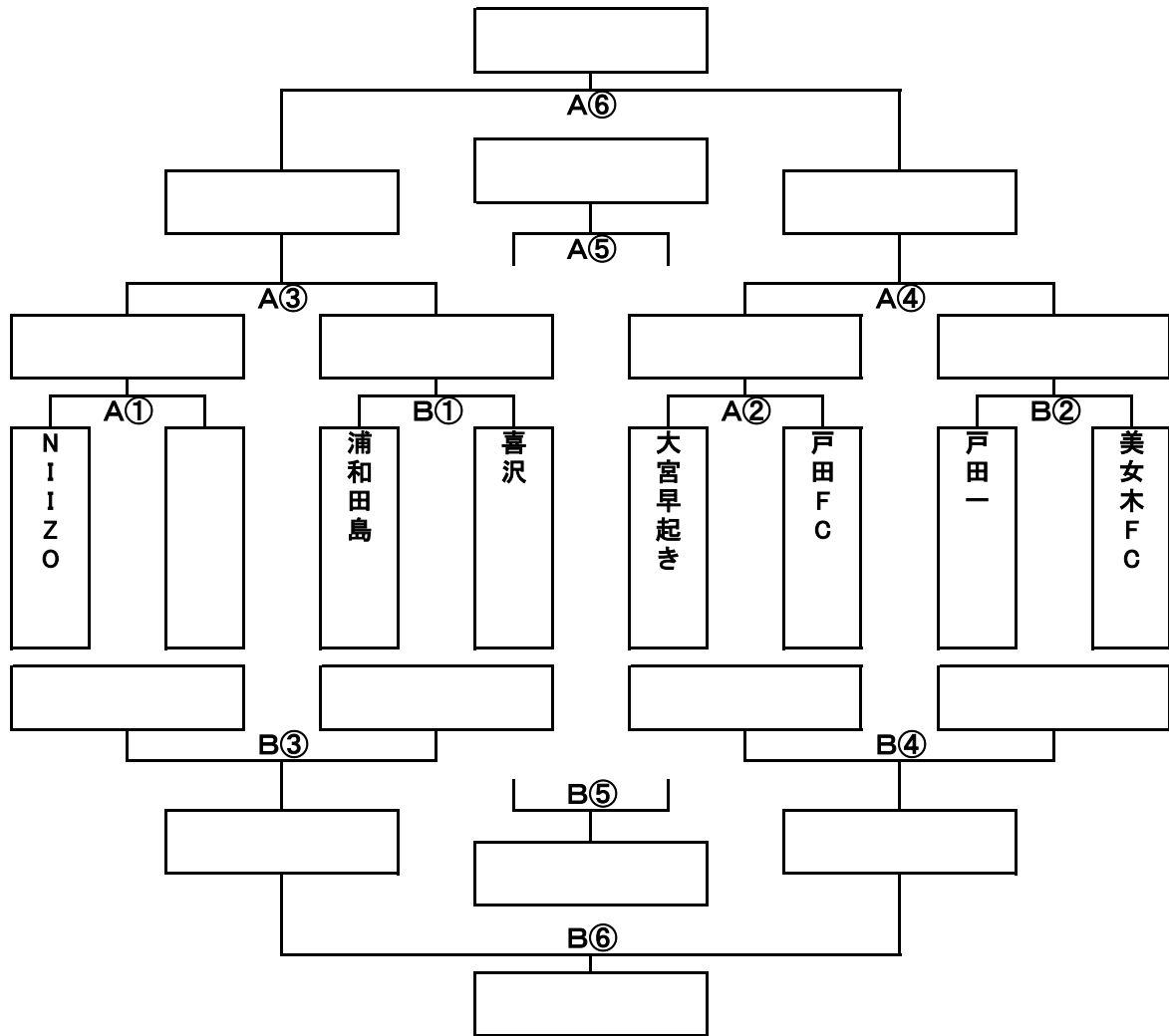

■ A面(ヤクルト球場側)

No.	時間	対戦		主審/4審	副審
①	9:00	NIIZO	[ー] (戸田南)	大宮早起	戸田FC
②	10:00	大宮早起	[ー] 戸田FC	NIIZO	(戸田南)
③	11:00	A①勝者	[ー] B①勝者	A②敗者	B②敗者
④	12:00	A②勝者	[ー] B②勝者	A①敗者	B①敗者
⑤	13:30	A③敗者	[ー] A④敗者	B③勝者	B④勝者
⑥	14:30	A③勝者	[ー] A④勝者	B③敗者	B④敗者

■ B面(BBQ広場側)

No.	時間	対戦		主審/4審	副審
①	9:00	浦和田島	[ー] 喜沢	戸田一	美女木FC
②	10:00	戸田一	[ー] 美女木FC	浦和田島	喜沢
③	11:00	A①敗者	[ー] B①敗者	A②勝者	B②勝者
④	12:00	A②敗者	[ー] B②敗者	A①勝者	B①勝者
⑤	13:30	B③敗者	[ー] B④敗者	A③勝者	A④勝者
⑥	14:30	B③勝者	[ー] B④勝者	A③敗者	A④敗者

会場／グランド使用に際しての注意事項

	会場名・所在地	駐車場 チーム台数	飲料水 トイレ	応援の場所や会場について
戸 田 市	戸田市 惣右衛門公園サッカー場 戸田市笹目1-38	市内チーム1 台 (荷物車) 市外チーム4 台 (惣右衛門2台 臨時駐車場2 台)	完備	<ul style="list-style-type: none"> ・応援は指定場所をお願いします。(グランド外) ・グランド内の飲み物は「水・スポーツ飲料」のみ。 ※スポーツ飲料は、人工芝にこぼさないようにお願いします。 ・かかとの高い履物(ヒールのあるもの)でのグランド内立ち入り禁止。 ・駐車場内は入庫以降、最後まで出られません。 また、状況により駐車場所の移動をお願いします。 ・路上駐車厳禁。近隣から即警察に通報されます。 (最悪の場合、グランドが使用禁止になる可能性あり。) ・駐車場内でのトラブルについては責任を負いかねますので、ご了承 願います。 ・設営場所、ウォーミングアップ場所は本部にご確認下さい。 (試合中のウォーミングアップの際、ボールの使用はできません。) ・グランド内の喫煙は禁止です。指定場所で喫煙してください。 ・隣の公園でアップやボールの使用は禁止になっています。
	彩湖・道満グリーンパーク 陸上競技場 (トラック内・芝) ※サッカーBグランドも同様で す。 戸田市大字 重瀬745	有料駐車場 (公園内一般 車両と同じ)	有り (公園内共用)	<ul style="list-style-type: none"> ・駐車場ゲートでの入場管理のため、駐車スペースの場所取りは厳禁 です。 場所取りはトラブルの原因となりますので、ご注意ください。 ・グランドのみ借りています。他の施設は公園内の規則に準じます。 ・彩湖、池が近くにあります。また車の出入りも頻繁です。連れの子供 など十分に気を付けて下さい。 ・サッカー大会・競技に関する事以外での、会場内のトラブルは責任を 負いかねます。 ・各チーム5台まで無料駐車券を配布します。 ・使用後のゴミの処理は責任を持って各チームでお願いします。

【招待チーム】

チーム名	市区
川越福原サッカークラブ	川越市
針ヶ谷サッカー少年団	さいたま市
光が丘FCドラゴン	練馬区
大宮早起きサッカースポーツ少年団	さいたま市
浦和田島サッカースポーツ少年団	さいたま市
FC和光イレブンサッカースポーツ少年団	和光市

【戸田市】

チーム名	ホームグラウンド	代表者
戸田二サッカースポーツ少年団	戸田第二小学校	千葉 茂
FC東'85スポーツ少年団	戸田東小学校	斉藤 文美博
喜沢サッカースポーツ少年団	喜沢小学校	北村 英喜
戸田一サッカースポーツ少年団	戸田第一小学校	市村 卓也
美女木FC	美女木小学校	寺岡 修
戸田南FCスポーツ少年団	戸田南小学校	卯月 泰之
美谷本FC	美谷本小学校／笹目小学校	加賀美 史朗
戸田FCスポーツ少年団	新曽北小学校	中村 信彦
FC.NIIZOスポーツ少年団	新曽小学校	大淵 勝仁
FC.クラッキスポーツ少年団	芦原小学校	尾崎 智央

戸田市少年サッカー連盟主要役員

役職名		氏名	備考(所属)
会長		田中 裕次	F.C.NIIZO
副会長		斉藤 文美博	FC東'85
		卯月 泰之	戸田南FC
事務局	局長	大坪 嘉明	美谷本FC
	次長	佐藤 栄喜	戸田南FC
	次長(市内総括)	市村 卓也	戸田一SC
	(育成部担当)	内田 隆章	戸田二FC
	(審判部担当)	大石 学	戸田南FC
育成部	部長	大 劬 敏明	連盟所属
	副部長	加賀美 史朗	美谷本FC
審判部	部長	山口 高嗣	戸田一SC
	副部長	君塚 猛	戸田南FC
	特別委員	伊藤 章	美谷本FC
相談役		伊野 広秋	戸田二FC

第10回 戸田市少年サッカー連盟 招待 5年生大会

チーム名

優秀選手

氏名(ふりがな)

最優秀選手(優勝チームのみ)

氏名(ふりがな)

